

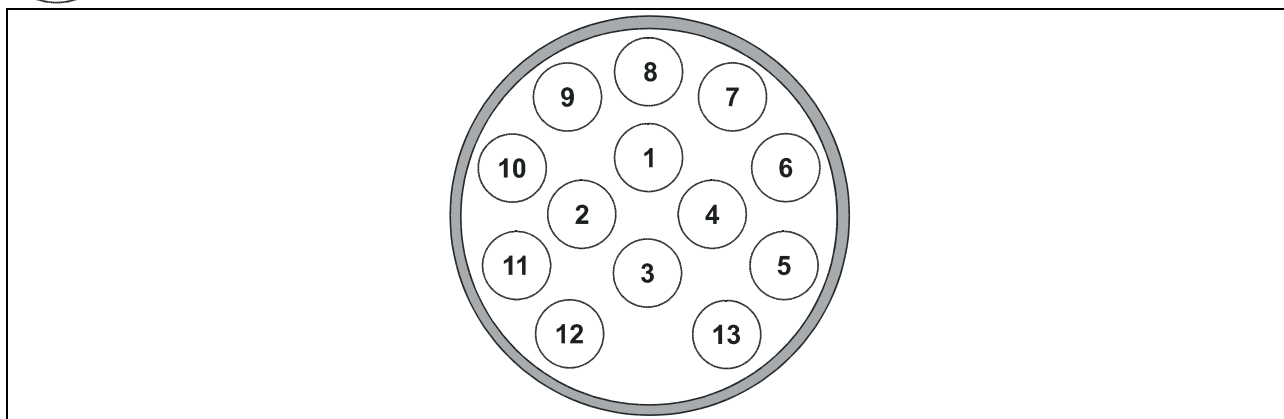







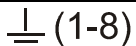

**D****Einbauanleitung:****Elektroanlage für Anhängervorrichtung 5****F****Instructions de montage:****Installation électrique pour dispositif d'attelage..... 9****GB****Installation Instructions:****Electrical System for Towing Hitch 13****I****Istruzioni per l'installazione:****Impianto elettrico per il gancio di traino 17****NL****Inbouwinstructie:****Elektrische installatie voor trekhaak..... 21****CZ****Návod k montáži:****Elektrické zařízení pro závěsné zařízení 25****S****Monteringsanvisning:****Elsystem för släp 29**

- (D) Steckdosenbelegung (F) Affectation de la prise de courant (GB) Socket Pin Assignment
(I) Occupazione presa (NL) Aansluiting van het stopcontact (CZ) Uspořádání zásuvky
(S) Anslutningstabell

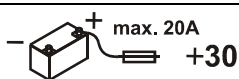
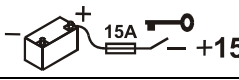
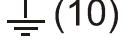

DIN 11446		(D)	(F)	(GB)	(I)	(NL)	(CZ)	(S)
	1 (L)	schwarz/ weiß	noir/ blanc	black/ white	nero/ bianco	zwart/wit	černo bílá	svart/vit
	2 (54g)	weiß	blanc	white	bianco	wit	bílá	grå/blå
	3 (31)	braun	marron	brown	marrone	bruin	hnědá	brun
	4 (R)	schwarz/ grün	noir/vert	black/ green	nero/ verde	zwart/ groen	černo zelená	svart/ grön
	5 (58-R)	grau/rot	gris/ rouge	gray/red	grigio/ rosso	grijs/ rood	šedo červená	grå/röd
	6 (54)	schwarz/ rot	noir/ rouge	black/red	nero/ rosso	zwart/ rood	černo červená	svart/röd
	7 (58-L)	grau/ schwarz	gris/noir	gray/ black	grigio/ nero	grijs/ zwart	šedo černá	grå/svart
	8	grün	vert	green	verde	groen	zelená	grön
	9	rot	rouge	red	rosso	rood	červená	röd
	10	gelb	jaune	yellow	giallo	geel	žlutá	gul
	11	braun/ weiß	marron/ blanc	brown/ white	marrone/ bianco	bruin/wit	hnědo bílá	brun/vit
	12	--	--	--	--	--	--	--
	13	braun	marron	brown	marrone	bruin	hnědá	brun

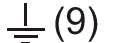
Westfalia	S.I.A.R.R.	
303 235 300 113	8882	BMW E61, 5er Touring

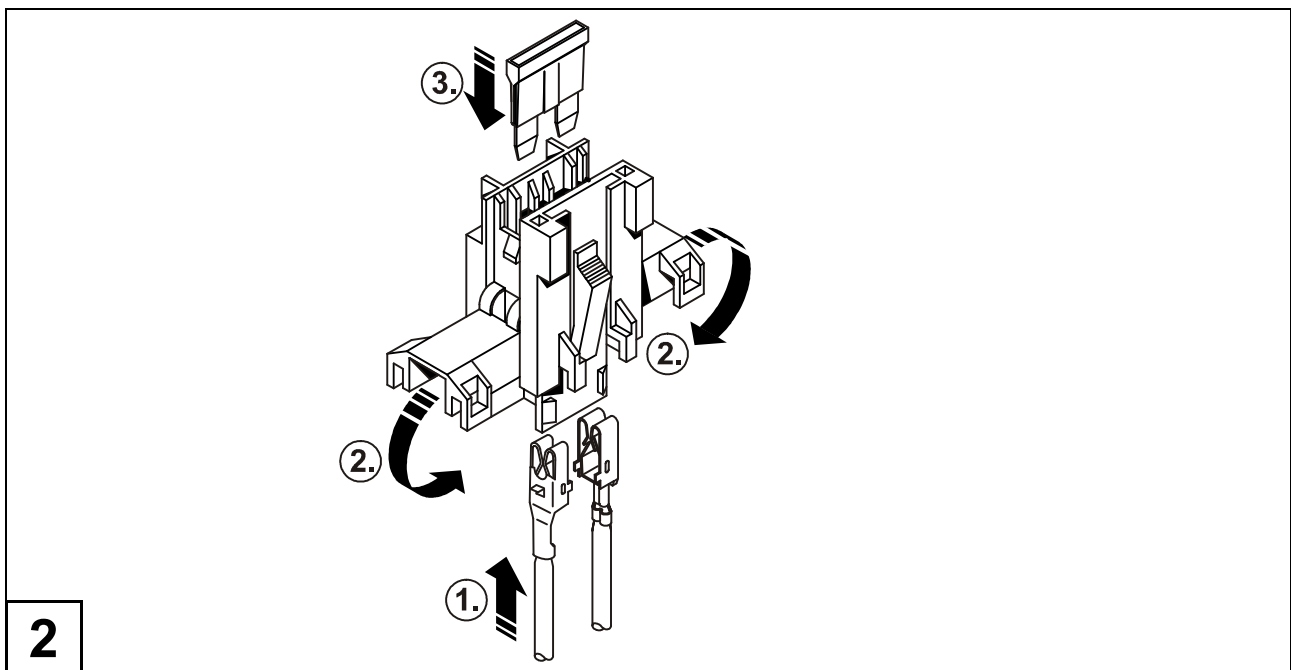
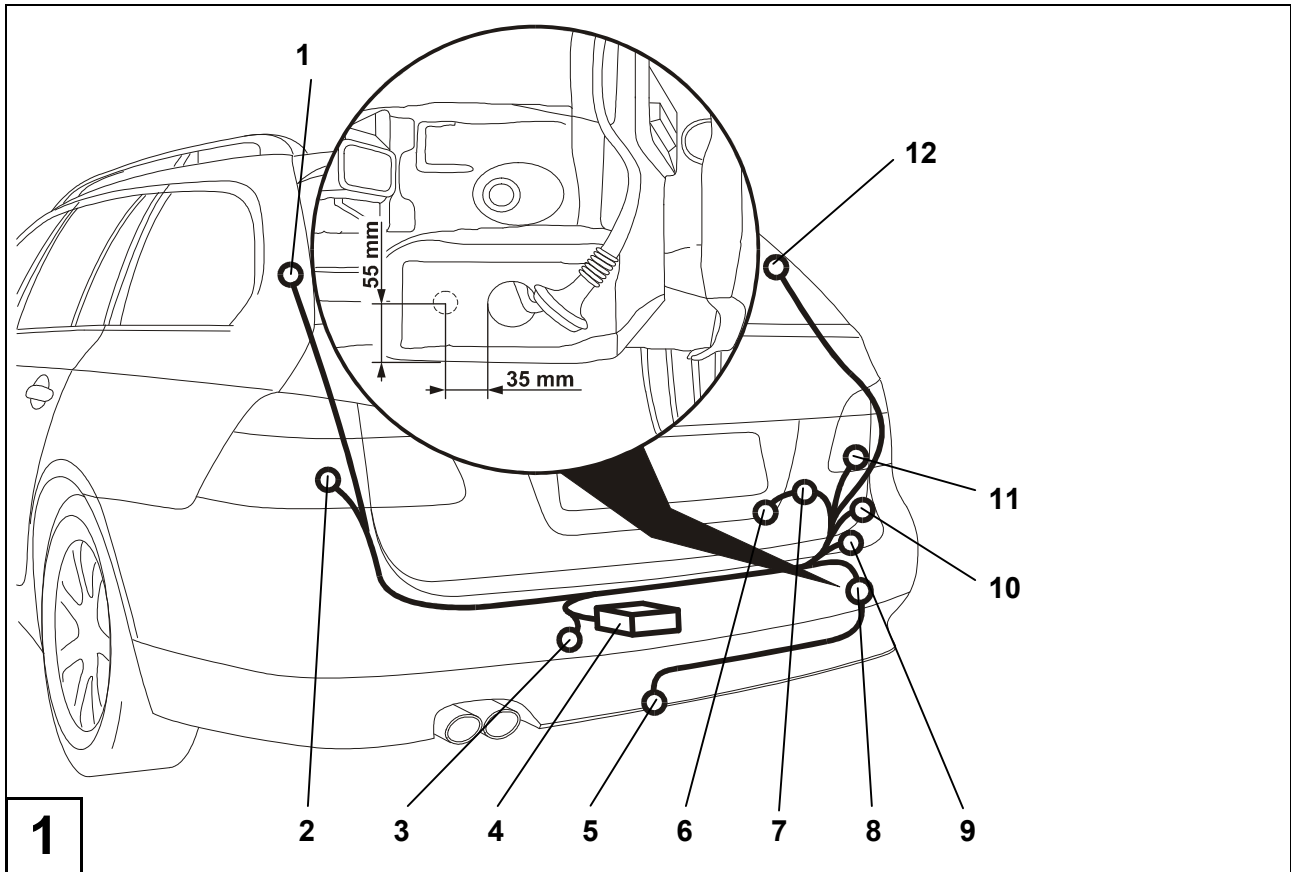

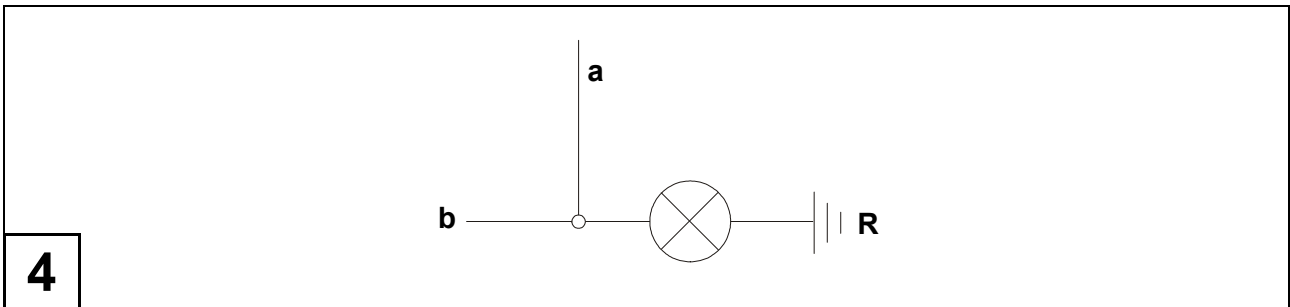
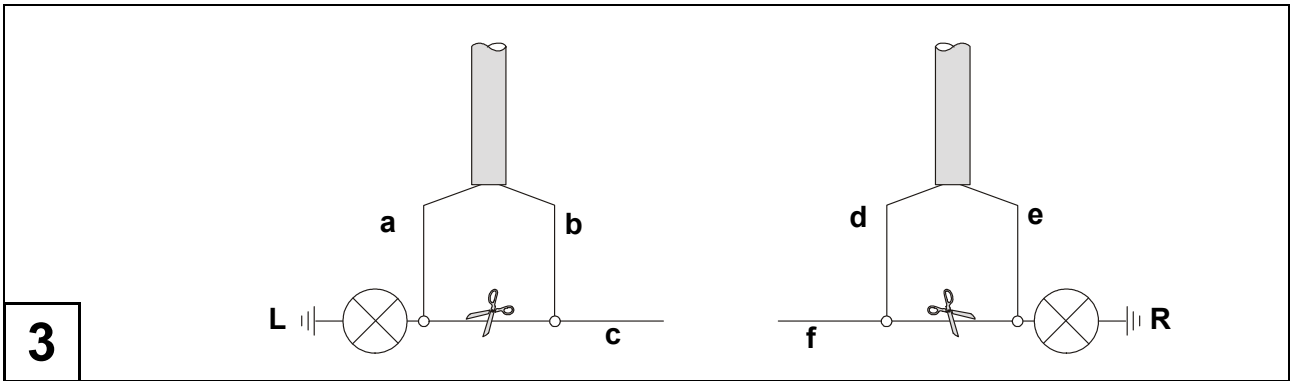

D

Einbauanleitung: Elektroanlage für Anhängervorrichtung

Wichtige Hinweise

Vor Arbeitsbeginn die Einbauanleitung lesen.

Der Elektroeinbausatz darf nur von qualifiziertem Fachpersonal eingebaut werden.



Vorsicht - Batterie abklemmen!

Beschädigung der KFZ-Elektronik, elektronisch gespeicherte Daten können verloren gehen.

Vor Arbeitsbeginn den Fehlerspeicher auslesen.

Ggf. ein Ruhestrom-Erhaltungsgerät verwenden.

Blanke Karosseriestellen, wie z. B. gebohrte Löcher, entgraten und anschließend mit einem Rostschutzmittel versiegeln.

Vor dem Bohren sicherstellen, dass sich keine Gegenstände, wie z. B. Leitungen, hinter den Verkleidungen befinden.

► Hinweis

Bei der Montage auf folgende Punkte besonders achten:

- Leitungen dürfen weder eingeklemmt noch beschädigt sein.
- Alle Dichtungselemente ordnungsgemäß anbringen.
- Die Steckdosendichtung muss auf dem Isolierschlauch positioniert werden und nicht auf den Einzeladern.
- Leitungen so verlegen, dass diese weder am Fahrzeug scheuern noch abknicken.
- Leitungen nicht in unmittelbarer Nähe der Abgasanlage verlegen.
- Steuergeräte so anbringen, dass keine Feuchtigkeit eindringen kann. Der Kabelanschluss soll immer nach unten zeigen.
- Anhängersteuermodul entfetten, um eine bessere Haftung der Klebestellen zu gewährleisten.

Der Ausfall einer Blinkleuchte, auch am Anhänger, wird durch die Erhöhung der Blinkfrequenz angezeigt. Es ist keine zusätzliche Blinkkontrolle notwendig.

Bei Anhängerbetrieb wird die Nebelschlussleuchte des Zugfahrzeugs abgeschaltet.

Bei Anhängern ohne Nebelschlussleuchte muss diese nachgerüstet werden.

Ein Steckdosenadapter darf nur im Anhängerbetrieb genutzt werden. Nach dem Anhängerbetrieb den Steckdosenadapter entfernen.

Die Prüfung der Anhängerfunktionen mit einem Anhänger oder einem Prüfgerät mit Belastungswiderständen durchführen.

Technische Änderungen vorbehalten!

Elektrosatz einbauen

1. Minusklemme der Batterie abklemmen.
2. Reserverad entnehmen.
3. Folgende Abdeckungen und Verkleidungen ggf. entfernen:
 - Im Kofferraum
 - Abdeckung des Kofferraumbodens
 - Verkleidung des Heckabschlussbleches
 - Verkleidung der rechten und linken Rückleuchte
 - Verkleidung der rechten und linken D-Säule
4. Die Gummitülle auf den Leitungsstrang aufschieben und die Länge der Leitung anpassen.
5. Im Heckbereich gemäß Maßskizze (Lupe in Abb. 1) an geeigneter Stelle ein 18,5 mm Loch für die Kabel-Durchführung einbringen.

Vorsicht beim Bohren! Im Innenraum hinter dem Heckabschlussblech befindet sich die Batterie. Ggf. vor dem Bohren die Batterie ausbauen oder anderweitig vor Beschädigung schützen.
6. Die Gummitülle in die Kabel-Durchführung (Abb. 1/8) einsetzen.
7. Das Steckdosenende des Leitungsstranges durch die Kabel-Durchführung (Abb. 1/8), ausgehend vom Kofferraum, nach außen zum Steckdosenhalteblech (Abb. 1/5) verlegen.

Steckdose montieren

8. Steckdosendichtung aufziehen und den Leitungsstrang gemäß der *Steckdosenbelegung* am Steckdosengehäuse (Abb. 1/5) anschließen und die Gummidichtung an die Steckdose heranschieben.
9. Die Steckdose mit den beiliegenden Schrauben und Muttern am Halteblech (Abb. 1/5) festschrauben.
10. Den Leitungsstrang mit Kabelbindern befestigen.

Rückleuchten anschließen

11. Das Leitungsende mit der Kennzeichnung rechts zur rechten Rückleuchte (Abb. 1/11) verlegen.
12. Das Leitungsende mit der Kennzeichnung links zur linken Rückleuchte (Abb. 1/2) verlegen.
13. Das blau/weiße, grau/weiße und grüne Kabel zur rechten D-Säule (Abb. 1/12) verlegen.
14. Das blaue und graue Kabel zur linken D-Säule (Abb. 1/1) verlegen.

► Hinweis

Zum Ausmessen der fahrzeugseitigen Signale geeignete Messgeräte verwenden!

15. Die einzelnen Leitungen des fahrzeugseitigen Leitungsstranges ausmessen und wie in folgender Tabelle dargestellt, anschließen.

Funktion	Leitungsfarbe				Anschlussart
	im Fahrzeug	Abb.	im Leitungssatz	Abb.	
Licht rechts	sw/bn	4b	gr/rt	4a	verbinden
Blinker rechts (Schalter)	bl/bn	3f	rt/gn	3d	trennen und verbinden
Blinker rechts (Leuchte)	bl/bn	3f	gr/ge	3e	trennen und verbinden
Nebelschlussleuchte rechts (Schalter)	ge/rt	3f	bl/ws	3d	trennen und verbinden
Nebelschlussleuchte rechts (Leuchte)	ge/rt	3f	gr/ws	3e	trennen und verbinden
Rückfahrleuchte	ws/ge	4b	gn	4a	verbinden
Bremslicht	gr/gn	4b	sw/rt	4a	verbinden
Licht links	sw/rt	4b	gr/sw	4a	verbinden
Blinker links (Schalter)	bl/bn/ge	3c	ge	3b	trennen und verbinden
Blinker links (Leuchte)	bl/bn/ge	3c	gn/ws	3a	trennen und verbinden
Nebelschlussleuchte links (Schalter)	ge/sw	3c	bl	3b	trennen und verbinden
Nebelschlussleuchte links (Leuchte)	ge/sw	3c	gr	3a	trennen und verbinden

16. Die mitgelieferten Steckverbindungen anbringen und verrasten.

Anhängersteuermodul anschließen

17. Das Anhängersteuermodul (Abb. 1/4) mit Klettband im unteren Fach der Reserveradmulde befestigen.
18. Den 12-poligen und 18-poligen Stecker auf das Anhängersteuermodul aufstecken.
19. Das beiliegende Minirelais (Abb. 1/3) in den Relaissockel einstecken. Den Relaissockel mit Kabelbindern am Leitungsstrang befestigen.
20. Die braunen Leitungen mit der Ringöse an dem fahrzeugseitigen Massepunkt (Abb. 1/10) anschließen.
21. Über den 3-poligen Stecker für die Dauerplus-Vorbereitung (Abb. 1/9) können die Funktionen "Ladeleitung" und "Masse für Ladeleitung" nachgerüstet werden.
Die 3-polige Steckverbindung mit dem passenden Gegenstück des Leitungsstrangs verbinden.

► Hinweis

Dauerplus auf PIN 9 der Steckdose ist im Leitungssatz intergriert.

Spannungsversorgung anschließen

22. Die Flachsteckhülsen der roten Leitungen aus dem Leitungsstrang, und der beiliegenden roten Einzelleitungen, in einen der Sicherungshalter (Abb. 1/7, Abb. 2) einrasten. Sekundärverriegelung schließen.
23. Die rote Einzelleitung am Pluspol der Batterie (Abb. 1/6) anschrauben.
24. Sicherung in den Sicherungshalter einsetzen.
25. Mit dem zweiten Sicherungshalter den Schritt 22-24 wiederholen.

► Hinweis

Auf ausreichende Zugentlastung und einwandfreie Befestigung des Sicherungshalters achten.

Besonderheiten bei Fahrzeugen mit Einparkhilfe (EPH)

Die Einparkhilfe kann bei Anhängerbetrieb über einen Schalter in der Mittelkonsole deaktiviert werden.

Funktion prüfen

26. Masse der Fahrzeugbatterie wieder anschließen.
27. Die Anhängerfunktionen mit einem geeigneten Prüfgerät (mit Belastungswiderständen) oder mit einem Anhänger prüfen.
28. Alle Leitungen mit Kabelbindern befestigen.
29. Alle ausgebauten Teile wieder einbauen.

F

Instructions de montage: Installation électrique pour dispositif d'attelage

Remarques importantes

Avant de commencer l'intervention, lire les instructions d'installation.

L'installation du module électronique ne doit être réalisée que par des techniciens qualifiés.



Attention - débrancher la batterie !

Endommagement de l'électronique du véhicule, les données enregistrées électroniquement peuvent être perdues.

Extraire la mémoire des erreurs avant de commencer l'intervention.

Le cas échéant, utiliser un dispositif de maintien de courant permanent.

Ebarber les endroits de la carrosserie qui sont polis, comme par exemple les trous alésés, puis appliquer de l'antirouille.

Avant de commencer à percer, s'assurer que rien ne se trouve derrière le revêtement, comme des fils par exemple.

► Remarque

Observer avec attention les points suivants lors du montage :

- Les fils ne doivent pas être endommagés ou pincés.
- Installer tous les joints dans l'ordre établi.
- Le joint de la prise de courant doit être placé sur la gaine isolante et non sur un conducteur unique.
- Disposer les fils de façon à ce qu'ils ne puissent pas frotter sur le véhicule ou se rompre.
- Ne pas placer les fils à proximité immédiate du système d'échappement.
- Brancher le dispositif de commande de manière à ce que l'humidité ne puisse pas s'infiltrer. Le raccord de câbles doit toujours être dirigé vers le bas.
- Dégraisser le module de commande du dispositif d'attelage afin de garantir une meilleure adhérence des joints de collage.

Toute panne d'un clignotant, également au niveau de l'attelage, est indiquée par une augmentation de la fréquence de clignotement. Aucun dispositif de contrôle supplémentaire des clignotants n'est nécessaire.

Lors de l'utilisation de l'attelage, les feux anti-brouillard arrière du véhicule tractant sont mis à l'arrêt.

Pour les attelages sans feu anti-brouillard arrière, il faut en installer.

Un adaptateur de prise femelle ne doit être utilisé que pour le fonctionnement de l'attelage. Retirer cet adaptateur une fois que l'attelage n'est plus utilisé.

Tester le fonctionnement de l'attelage avec un attelage ou un dispositif de contrôle avec une résistance fixe.

Sous réserve de modifications techniques !

Installation du module électronique

1. Débrancher la borne négative de la batterie.
2. Retirer la roue de secours.
3. Le cas échéant, retirer les revêtements et garnitures suivants :
 - Dans le coffre
 - Revêtement du fond du coffre à bagages
 - Revêtement de la plaque de serrage arrière
 - Revêtement des feux arrière droit et gauche
 - Revêtement de la colonne D à droite et à gauche
4. Pousser le passe-fil en caoutchouc sur le conducteur de fils et adapter la longueur du fil.
5. Percer à l'endroit adéquat un trou de 18,5 mm pour le passage du câble dans la zone arrière en respectant le croquis côté (gros plan à la Fig. 1).

Attention lors du perçage ! La batterie se trouve dans l'espace intérieur derrière la plaque de serrage arrière. Le cas échéant, retirer la batterie avant de percer ou la protéger d'une autre manière afin d'éviter tout endommagement.
6. Insérer le passe-fil en caoutchouc dans le passage du câble (Fig. 1/8).
7. Faire passer l'extrémité de la prise femelle du conducteur de fil via le passage du câble (Fig. 1/8), en partant du coffre à bagages vers l'extérieur, jusqu'à la tôle de retenue de la prise (Fig. 1/5).

Montage de la prise

8. Remonter le joint de la prise de courant et connecter le conducteur de fils dans le bâti de la prise (Fig. 1/5) comme indiqué au paragraphe *Affectation de la prise de courant* et faire glisser vers le bas le joint en caoutchouc sur la prise.
9. Fixer la prise sur la plaque de retenue (Fig. 1/5) avec les vis et écrous fournis.
10. Fixer tous les conducteurs de fils avec des attaches-câbles.

Brancher les feux arrière

11. Faire passer l'extrémité de fil avec la marque droite au niveau des feux arrière droit (Fig. 1/11).
12. Faire passer l'extrémité de fil avec la marque gauche au niveau des feux gauche (Fig. 1/2).
13. Faire passer le câble bleu/blanc, gris/blanc et vert vers la colonne D droite (Fig. 1/12).
14. Faire passer le câble bleu et gris vers la colonne D gauche (Fig. 1/1).

► Remarque

Utiliser des appareils de mesure spéciaux pour la mesure des signaux côté véhicule !

15. Mesurer les fils uniques du conducteur de fils côté véhicule et les connecter comme indiqué dans le tableau suivant.

Fonction	Couleur du fil				Type de connexion
	dans le véhicule	Fig.	dans l'ensemble de fils	Fig.	
Feu droit	noir/marron	4b	gris/rouge	4a	connecter
Clignotant droit (interrupteur)	bleu/marron	3f	rouge/vert	3d	séparer et connecter
Clignotant droit (feu)	bleu/marron	3f	gris/jaune	3e	séparer et connecter
Feu anti-brouillard droit (interrupteur)	jaune/rouge	3f	bleu/blanc	3d	séparer et connecter
Feu anti-brouillard droit (feu)	jaune/rouge	3f	gris/blanc	3e	séparer et connecter
Feu arrière de recul	blanc/jaune	4b	vert	4a	connecter
Feu stop	gris/vert	4b	noir/rouge	4a	connecter
Feu gauche	noir/rouge	4b	gris/blanc	4a	connecter
Clignotant gauche (interrupteur)	bleu/marron/jaune	3c	jaune	3b	séparer et connecter
Clignotant gauche (feu)	bleu/marron/jaune	3c	vert/blanc	3a	séparer et connecter
Feu anti-brouillard gauche (interrupteur)	jaune/noir	3c	bleu	3b	séparer et connecter
Feu anti-brouillard gauche (feu)	jaune/noir	3c	gris	3a	séparer et connecter

16. Brancher et insérer les connecteurs fournis.

Fixer le module de commande du dispositif d'attelage

17. Fixer le module de commande du système d'attelage (Fig. 1/4) dans la partie inférieure du compartiment de la roue de secours avec une bande velcro.
18. Mettre la fiche à 12 et 18 pôles sur le module de commande de l'attelage.
19. Insérer le mini-relais fourni (Fig. 1/3) dans le socle de relais. Fixer le socle du relais avec des attaches-câbles sur le conducteur de fil.
20. Raccorder les fils de couleur marron avec des anneaux sur le point matériel du côté du véhicule (Fig. 1/10).
21. Les fonctions "Fil de charge" et "Masse pour le fil de charge" peuvent être installées via le connecteur 3 pôles pour la préparation du plus permanent (Fig. 1/9).
Relier la fiche de connexion 3 pôles avec la fiche adaptée du conducteur de fils.

► Remarque

Le plus permanent sur la broche 9 de la prise est intégré dans l'ensemble de fils.

Raccorder l'alimentation électrique

22. Insérer les contacts femelles des fils rouges du conducteur de fils et des fils rouges uniques joints dans un des porte-fusibles (Fig. 1/7, Fig. 2). Fermer le dispositif de verrouillage secondaire.
23. Visser le fil unique de couleur rouge sur le pôle positif de la batterie (Fig. 1/6).
24. Insérer le fusible dans le porte-fusibles.
25. Répéter l'étape 22-24.

► Remarque

Vérifier que la décharge de traction est suffisante et que le porte-fusibles est correctement fixé.

Particularités pour les véhicules équipés d'un système d'aide au stationnement (EPH)

Le système d'aide au stationnement peut être désactivé en cas d'utilisation du dispositif d'attelage via un interrupteur de la console centrale.

Vérifier le fonctionnement

26. Reconnecter la masse de la batterie du véhicule.
27. Vérifier le fonctionnement de l'attelage avec un dispositif de contrôle adéquat (avec résistance fixe) ou avec un attelage.
28. Fixer tous les fils avec des attaches-câbles.
29. Remonter toutes les pièces qui ont été démontées.

GB

Installation Instructions: Electrical System for Towing Hitch

Important notes

Read the installation manual prior to starting work.

The electrical kit should only be installed by qualified personnel.



Caution – Disconnect the battery!

Danger of damage to the vehicle's electronic system. Data which are stored electronically may get lost.

Read out the fault storage prior to starting work.

Use a closed-circuit current conservation unit if necessary.

Deburr any bare body parts, like bore holes, and seal them with the help of some rust inhibitor. Make sure prior to drilling that no objects such as cables, for example, are located behind the covers.

► **Note**

During installation, special attention has to be paid to the following points:

- Cables may not be pinched or damaged.
- All sealing elements have to be installed properly.
- The socket gasket has to be positioned on the insulating sleeve and not on the individual wires.
- Lay the cables such that they do not rub on the vehicle and are not bent.
- Do not lay any cables near the exhaust system.
- Install the controller such that it is protected against the intrusion of moisture. The cable connection should always face downward.
- Degrease the trailer control module to ensure better adhesion on the adhesion points.

When a direction indicator lamp fails, also on the trailer, this is indicated by a higher flashing frequency. No additional direction indicator check is necessary.

When a trailer is used, the rear fog lamp of the traction vehicle is deactivated.

In the case of trailers without rear fog lamps, a rear fog lamp has to be retrofitted.

An electrical socket adapter may only be used in conjunction with a trailer. Remove the socket adapter when the trailer is no longer used.

Correct trailer operation has to be checked using a trailer or a test instrument with load resistors.

Subject to technical changes!

Installing the electrical kit

1. Disconnect the negative battery terminal.
2. Remove the spare wheel.
3. If necessary, remove the following covers and panels:
 - In the luggage compartment
 - Luggage compartment bottom covering
 - Rear end plate covering
 - Right and left tail light coverings
 - Right and left D-pillar coverings
4. Slip the rubber grommet onto the cable harness and adjust the cable length.
5. Drill a 18.5 mm hole for the cable leadthrough in the vehicle's rear at a suitable point according to the dimensional sketch (lens in Fig. 1).
Be careful when drilling! The battery is located on the interior of the rear end plate. Remove the battery, if necessary, or otherwise protect it in order to prevent damage from occurring.
6. Insert the rubber grommet into the cable leadthrough (Fig. 1/8).
7. Starting in the luggage compartment, lead the socket end of the cable through the cable leadthrough (Fig. 1/8) to the outside to the socket holder plate (Fig. 1/5).

Installing the socket

8. Fit the socket gasket and connect the cable harness to the socket housing in accordance with the *pin assignment plan* (Fig. 1/5) and push the rubber grommet against the socket.
9. Screw the socket onto the holding plate (Fig. 1/5) using the supplied screws and nuts.
10. Secure the cable harness using cable ties.

Connecting the tail lights

11. Lay the cable end with the right-side marking to the right-hand tail light (Fig. 1/11).
12. Lay the cable end with the left-side marking to the left-hand tail light (Fig. 1/2).
13. Lay the blue/white, grey/white and green cables in the right D-pillar (Fig. 1/12).
14. Lay the blue and grey cable in the left D-pillar (Fig. 1/1).

► Note

Use appropriate measuring instruments to measure the vehicle signals!

15. Measure the individual wires of the vehicle's cable harness and connect them as described in Fig. 3.

Function	Wire Colour				Connector Type
	In the vehicle	Fig.	The cable harness	Fig.	
Light, right	bk/bn	4b	gr/rd	4a	connect
Blinker (switch), right	bl/bn	3f	rd/gn	3d	separate and connect
Blinker (lamp), right	bl/bn	3f	gr/yl	3e	separate and connect
Rear fog lamp (switch), right	yl/rd	3f	bl/wt	3d	separate and connect
Rear fog lamp (lamp), right	yl/rd	3f	gr/wt	3e	separate and connect
Back up lamp	wt/yl	4b	gn	4a	connect
Brake light	gr/gn	4b	bk/rd	4a	connect
Light, left	bk/rd	4b	gr/bk	4a	connect
Blinker (switch), left	bl/bn/yl	3c	yl	3b	separate and connect
Blinker (lamp), left	bl/bn/yl	3c	gn/wt	3a	separate and connect
Rear fog lamp (switch), left	yl/bk	3c	bl	3b	separate and connect
Rear fog lamp (lamp), left	yl/bk	3c	gr	3a	separate and connect

16. Install the supplied plug-in connectors and lock them into place.

Connecting the trailer control module

17. Fasten the trailer control module (Fig. 1/4) in the bottom compartment of the spare wheel well, using some velcro tape.
18. Plug the 12-pin plug and the 18-pin plug into the trailer control module.
19. Insert the supplied miniature relay (Fig. 1/3) into the relay socket. Secure the relay socket on the cable harness using cable ties.
20. Connect the brown wires with the eyelet to the vehicle's ground point (Fig. 1/10).
21. Using the 3-pin connector for the constant plus extension kit (Fig. 1/9), the functions "Charge lead" and "Ground for charge lead" can be retrofitted.

Connect the 3-pole connector with the corresponding cable harness counterpart.

► Note

The constant plus line on pin 9 of the socket is integrated into the cable set.

Connecting the power supply

22. Lock the quick-connect receptacle of the red cables from the cable harness and the one of the enclosed individual red wires into place in the fuse holder (Fig. 1/7 and Fig. 2). Close the secondary latch.
23. Screw the separate red cable to the positive battery terminal (Fig. 1/6).
24. Set the fuse in the fuse holder.
25. Repeat step 22-24 with the second fuse holder.

► Note

Ensure sufficient strain relief and correct installation of the fuse holder.

Special information concerning vehicles with parking distance control (PDC)

When using a trailer, the parking distance control can be deactivated by a switch located in the centre console.

Checking correct operation

26. Reconnect the ground of the vehicle's battery.
27. Check the trailer function with the help of a suitable test instrument (with load resistors) or with the help of a trailer.
28. Secure all cables using cable ties.
29. Reattach any parts removed for installation.



Istruzioni per l'installazione: Impianto elettrico per il gancio di traino

Note importanti

Prima di iniziare i lavori, leggere le istruzioni di montaggio.

Il kit elettrico deve essere montato solo da personale qualificato.



Attenzione - Staccare la batteria!

Danni all'elettronica del veicolo, i dati memorizzati possono essere persi.
Prima di iniziare consultare la memoria degli errori.

Se necessario, utilizzare un apparecchio di mantenimento della corrente di riposo.

Togliere la bava dai punti di carrozzeria nudi, come per es. dai bordi dei fori, e proteggerli con dell'antiruggine.

Prima di forare assicurarsi che dietro al rivestimento non ci siano oggetti, come per es. cablaggi.

► Nota

Durante il montaggio prestare molta attenzione a quanto segue:

- I cavi non devono essere bloccati o danneggiati.
- Posizionare tutte le guarnizioni a regola d'arte.
- La guarnizione della presa deve essere posizionata sulla guaina isolante e non sui singoli fili.
- Posare i cablaggi in modo tale, che non sfreghino contro il veicolo e non risultino piegati.
- Non posare i cablaggi nelle immediate vicinanze dell'impianto gas di scarico.
- Montare le centraline in modo tale che non possa entrare umidità. Il collegamento del cavo deve essere sempre rivolto verso il basso.
- Sgrassare il modulo di comando rimorchio per migliorare l'adesione delle aree di incollaggio.

Il guasto al lampeggiante direzionale, viene indicato anche al rimorchio con l'aumento dell'intermittenza. Non è necessario altro dispositivo di controllo del lampeggio.

In caso di funzionamento con rimorchio viene spenta la luce retronebbia del veicolo.

In caso di rimorchi non corredati di luce retronebbia, questa dovrà essere prevista.

La presa adattatore può essere impiegata solo in presenza del rimorchio. Staccando il rimorchio togliere anche la presa adattatore.

Verificare le funzioni con il rimorchio stesso oppure un dispositivo di misurazione con resistenze di carico.

Con riserva di modifiche tecniche!

Montaggio del kit elettrico

1. Staccare il morsetto negativo dalla batteria.
2. Togliere la ruota di scorta.
3. Togliere eventualmente le seguenti coperture e rivestimenti:
 - Nel bagagliaio
 - Copertura del pianale di carico
 - Rivestimento della lamiera posteriore
 - Rivestimento del fanale posteriore destro e sinistro
 - Rivestimento del montante D destro e sinistro
4. Infilare la bussola di gomma sul fascio di cavi ed adattare la lunghezza.
5. In un punto adatto della zona posteriore realizzare un foro da 18,5 mm per il passaggio dei cavi come da disegno quotato (particolare di fig. 1).

Cautela durante la foratura! Nell'abitacolo, dietro la lamiera posteriore si trova la batteria. Se necessario, prima di praticare il foro smontare la batteria o proteggerla dal danneggiamento.

6. Infilare la bussola di gomma nel foro di passaggio cavi (fig. 1/8).
7. Infilare il terminale del fascio di cavi attraverso il foro di passaggio (fig. 1/8), partendo dal bagagliaio, verso l'esterno fino alla lamiera portapresa (fig. 1/5).

Montaggio della presa

8. Inserire la guarnizione della presa e collegare il fascio di cavi come da *schema occupazione presa* (fig. 1/5) ed avvicinare la guarnizione di gomma alla presa.
9. Fissare la presa al supporto (fig. 1/5) mediante le viti ed i dadi forniti in dotazione.
10. Fissare il fascio di cavi con fascette stringicavo.

Collegamento dei fanali posteriori

11. Posare l'estremità finale con il contrassegno destra fino al fanale posteriore destro (fig. 1/11).
12. Posare l'estremità finale con il contrassegno sinistra fino al fanale posteriore sinistro (fig. 1/2).
13. Posare i cavi blu/bianco, grigio/bianco e verde fino al montante D destro (fig. 1/12).
14. Posare i cavi blu e grigio fino al montante D sinistro (fig. 1/1).

► Nota

Per il rilevamento dei segnali del veicolo impiegare gli strumenti di misura idonei!

15. Misurare i singoli conduttori del fascio di cavi proprio del veicolo e collegarli come illustrato nella seguente tabella.

Funzione	Colore del conduttore				Tipo di collegamento
	Nel veicolo	Fig.	Nel fascio di cavi	Fig.	
Luce destra	nero/marrone	4b	grigio/rosso	4a	Collegare
Lampeggiante destro (interruttore)	blu/marrone	3f	rosso/verde	3d	Tagliare e collegare
Lampeggiante destro (lampada)	blu/marrone	3f	grigio/giallo	3e	Tagliare e collegare
Retronebbia destro (interruttore)	giallo/rosso	3f	blu/bianco	3d	Tagliare e collegare
Retronebbia destro (lampada)	giallo/rosso	3f	grigio/bianco	3e	Tagliare e collegare
Luce retromarcia	bianco/giallo	4b	verde	4a	Collegare
Luce di arresto	grigio/verde	4b	bianco/rosso	4a	Collegare
Luce sinistra	bianco/rosso	4b	grigio/nero	4a	Collegare
Lampeggiante sinistro (interruttore)	blu/marrone/ giallo	3c	giallo	3b	Tagliare e collegare
Lampeggiante sinistro (lampada)	blu/marrone/ giallo	3c	verde/bianco	3a	Tagliare e collegare
Retronebbia sinistro (interruttore)	giallo/nero	3c	blu	3b	Tagliare e collegare
Retronebbia sinistro (lampada)	giallo/nero	3c	grigio	3a	Tagliare e collegare

16. Montare i collegamenti ad innesto forniti e fissarli.

Collegamento del modulo di comando rimorchio

17. Fissare il modulo di comando rimorchio (fig. 1/4) con il nastro apposito sotto il vano della ruota di scorta.
18. Inserire gli spinotti a 12 poli e a 18 poli sul modulo di comando rimorchio.
19. Inserire il minirelè (fig. 1/3) nel suo supporto. Fissare il portarelè con le fascette stringicavo al fascio di cavi.
20. Collegare i cavi marroni corredati degli occhielli alla massa del veicolo (fig. 1/10).
21. Mediante lo spinotto a 13 poli per la preparazione del positivo permanente (fig. 1/9) si possono realizzare a posteriori le funzioni "Cavo di carica" e "Massa per il cavo di carica". Collegare il connettore a spina a 3 poli alla controparte adatta del fascio di cavi.

► Nota

Il positivo permanente sul PIN 9 della presa è integrato nel fascio di cavi.

Collegamento dell'alimentazione elettrica

22. Inserire le spine piatte dei conduttori rossi del fascio di cavi ed i singoli conduttori rossi in uno dei portafusibili (fig. 1/7, fig. 2). Chiudere il bloccaggio secondario.
23. Avvitare il conduttore rosso al polo positivo della batteria (fig. 1/6).
24. Applicare il fusibile nel portafusibili.
25. Ripetere il passo 22-24 con il secondo portafusibili.

► Nota

Prestare attenzione allo scarico della trazione e fissaggio idoneo del portafusibili.

Particolarità per veicoli corredati di aiuto al parcheggio (EPH)

Con rimorchio agganciato, il sistema di parcheggio assistito può essere disattivato con un interruttore della plancia centrale.

Verifica del funzionamento

26. Ricollegare la massa della batteria del veicolo.
27. Verificare il funzionamento del rimorchio mediante dispositivo idoneo (con resistenze di carico) o collegando il rimorchio stesso.
28. Fissare tutti i cavi con fascette stringicavo.
29. Rimontare tutte le parti smontate precedentemente.



Inbouw instructie: Elektrische installatie voor trekhaak

Belangrijke opmerkingen

Lees voor begin van de werkzaamheden de montagehandleiding door.

De elektrische montageset mag uitsluitend worden gemonteerd door gekwalificeerd personeel.



Pas op – accu afklemmen!

Beschadiging van de voertuigelektronica, elektronisch bewaarde gegevens kunnen verloren gaan.

Voor begin van de werkzaamheden het foutgeheugen uitlezen.

Zo nodig een ruststroom-behoudgedeelte gebruiken.

Blanke carrosserieonderdelen zoals boringen, moeten worden ontbraamd en daaropvolgend worden verzegeld met een roestbeschermend middel.

Voorafgaand aan het boren dient u na te kijken dat zich geen voorwerpen (bijv. leidingen) achter de bekleding bevinden.

► **Opmerking**

Let bij de montage vooral op de volgende punten:

- Leidingen mogen noch worden ingeklemd noch beschadigd.
- Alle dichtingselementen goed bevestigen.
- De stopcontactpakking moet op de isolatieslang worden geplaatst en niet op de enkelvoudige aders.
- Leidingen zo leggen dat deze noch aan het voertuig wrijven noch knikken.
- Leidingen niet in de directe buurt van de uitlaatinstallatie leggen.
- Regeleenheden zodanig monteren dat geen vocht naar binnen kan dringen. De kabelaan sluiting moet altijd naar beneden wijzen.
- Besturingsmodule van de aanhanger ontvetten om een betere hechting van de plakplaats te garanderen.

Wanneer een richtingaanwijzer uitvalt, ook op de aanhanger, wordt dit aangegeven door het verhogen van de knipperfrequentie. Een aanvullende controle van de richtingaanwijzers is niet nodig.

Bij rijden met een aanhanger wordt de mistachterlamp van het trekvoertuig uitgeschakeld.

Bij aanhangers zonder mistachterlamp moet deze achteraf worden geïnstalleerd.

Een adapter voor de contactdoos mag uitsluitend worden gebruikt bij het rijden met aanhanger. Daaropvolgend de adapter verwijderen.

Controleer de aanhangerfuncties door het aansluiten aan een aanhanger of m.b.v. een testapparaat met belastingsweerstand.

Technische wijzigingen voorbehouden!

Elektrische set inbouwen

1. Minpool van de accu afklemmen.
2. Reservewiel verwijderen.
3. De volgende afdekkingen en bekledingen indien nodig verwijderen:
 - In de kofferruimte
 - Afdekking van de kofferbakvloer
 - Bekleding van de achterste afsluitplaat
 - Bekleding van de rechter en linker achterlamp
 - Bekleding van de rechter en linker D-stijl
4. De rubberbus op de kabelbundel schuiven en de lengte aan de leiding aanpassen.
5. In het achterste voertuigbereik een gat van 18,5 mm op een geschikte plaats boren (zie loep in afb. 1) voor de kabeldoorvoer. Hierbij rekening houden met het afmetingsschema.
Voorzicht bij het boren! In de binnenruimte achter de achterste afsluitplaat bevindt zich de accu. Indien nodig, voorafgaand aan het boren de accu uitbouwen of anders beschermen tegen beschadiging.
6. De rubberbus in de kabeldoorvoer (afb. 1/8) plaatsen.
7. Het stopcontacteinde van de kabelbundel door de kabeldoorvoer leggen (afb. 1/8), uitgaand van de kofferbak, naar buiten naar de stopcontact-bevestigingsplaat (afb. 1/5).

Montage van het stopcontact

8. Pakking van het stopcontact plaatsen en de kabelbundel in overeenstemming met het aansluitschema op het huis van het stopcontact (afb. 1/5) aansluiten en de rubberen pakking tegen het stopcontact aanschuiven.
9. Het stopcontact op de montageplaat (afb. 1/5) vastschroeven met de meegeleverde schroeven en moeren.
10. De kabelbundel met kabelbinders bevestigen.

Achterlampen aansluiten

11. Het kabeleinde met de markering naar rechts naar de rechter achterlamp (afb. 1/11) leggen.
12. Het kabeleinde met de markering naar links naar de linker achterlamp (afb. 1/2) leggen.
13. De blauw/witte, grijs/witte en groene kabel naar de rechter D-stijl (afb. 1/12) leggen.
14. De blauwe en grijze kabel naar de linker D-stijl (afb. 1/1) leggen.

► **Opmerking**

Gebruik voor het meten van de voertuigsignalen hiervoor geschikte meetapparaten!

15. De verschillende leidingen van de kabelstreng van het voertuig meten en aansluiten, zoals in de volgende tabel weergegeven.

Functie	Kleur van de kabel				Soort van aansluiting
	in het voertuig	Afb.	in de kabelset	Afb.	
Licht, rechterkant	zw/bn	4b	gr/rd	4a	verbinden
Richtingaanwijzer, rechterkant (schakelaar)	bl/bn	3f	rd/gn	3d	scheiden en verbinden
Richtingaanwijzer, rechterkant (lamp)	bl/bn	3f	gr/ge	3e	scheiden en verbinden
Mistachterlamp, rechterkant (schakelaar)	ge/rd	3f	bl/wt	3d	scheiden en verbinden
Mistachterlamp, rechterkant (lamp)	ge/rd	3f	gr/wt	3e	scheiden en verbinden
Achterlicht	wt/ge	4b	gn	4a	verbinden
Remlicht	gr/gn	4b	zw/rd	4a	verbinden
Licht, linkerkant	zw/rd	4b	gr/zw	4a	verbinden
Richtingaanwijzer, linkerkant (schakelaar)	bl/bn/ge	3c	ge	3b	scheiden en verbinden
Richtingaanwijzer, linkerkant (lamp)	bl/bn/ge	3c	gn/wt	3a	scheiden en verbinden
Mistachterlamp, linkerkant (schakelaar)	ge/zw	3c	bl	3b	scheiden en verbinden
Mistachterlamp, linkerkant (lamp)	ge/zw	3c	gr	3a	scheiden en verbinden

16. De meegeleverde connectoren plaatsen en ineensluiten.

Besturingsmodule van de aanhanger aansluiten

17. De aanhanger-besturingsmodule (afb. 1/4) in het onderste vak van de uitsparing voor het reservewiel d.m.v. klitteband bevestigen.

18. De 12-polige en 18-polige stekker op de aanhanger-besturingsmodule opsteken.

19. Het meegeleverde minirelais (afb. 1/3) in de relaisvoet insteken. Relaisvoet met kabelbinders aan leidingbundel bevestigen.

20. De bruine leidingen met het ringoog op het massapunt van het voertuig (afb. 1/10) aansluiten.

21. Door middel van de 3-polige stekker voor de continu plus voorbereiding (afb. 1/9) kunnen de functies "Laadleiding" en "Massa voor laadleiding" ook achteraf worden geïnstalleerd.

De 3-polige insteekverbinding met het passende contradeel van de kabelbundel verbinden.

► Opmerking

Continu plus op PIN 9 van het stopcontact is in de kabelset geïntegreerd.

Spanningsvoorziening aansluiten

22. De platte stekkerhulzen van de rode kabels uit de kabelbundel en de meegeleverde rode enkelvoudige leidingen in een van de zekeringhouders (afb. 1/7, afb. 2) inklikken. Secundaire vergrendeling sluiten.
23. De rode enkelvoudige leiding op de pluspool van de accu (afb. 1/6) aansluiten.
24. Zekering in de zekeringhouder plaatsen.
25. Met de tweede zekeringhouder de stap 22-24 herhalen.

► Opmerking

Let op voldoende snoerontlasting en correcte bevestiging van de zekeringhouder.

Bijzonderheden bij voertuigen met parkeerhulp (EPH)

De parkeerhulp kan tijdens het rijden met de aanhanger via een schakelaar op de middenconsole worden uitgeschakeld.

Functie controleren

26. Sluit de massa van de accu weer aan.
27. De aanhangerfuncties m.b.v. een geschikt testapparaat (met belastingsweerstand) of met een aanhanger controleren.
28. Alle leidingen met kabelbinders bevestigen.
29. Alle gedemonteerde onderdelen weer plaatsen.

CZ

Návod k montáži: Elektrické zařízení pro závěsné zařízení

Důležitá upozornění

Před začátkem práce si přečtěte návod k montáži.

Elektrickou sadu smí instalovat pouze kvalifikovaný odborný personál.



Pozor – odpojte akumulátor!

Poškození elektroniky motorového vozidla, případná ztráta elektronicky do paměti uložených dat.

Před začátkem práce vyčtěte paměť poruch.

Eventuálně použijte přístroj na udržování klidového proudu.

Odstraňte otřepy z holých části karosérie, např. u vyvrtaných otvorů, a poté je natřete antikoročním prostředkem.

Před vrtáním se ujistěte, že se za obložení nenachází žádné předměty jako např. vodiče.

► Upozornění

Při montáži mějte na zřeteli především následující body:

- Vedení nesmí být uskřípnuta nebo poškozena.
- Instalujte řádně všechny těsnicí prvky.
- Těsnění zásuvky musí být umístěno na izolační hadici a ne na jednotlivých žilách.
- Vodiče instalujte tak, aby se nedřely o vozidlo nebo se nenalomily.
- Vodiče nevedte v bezprostřední blízkosti výfuku.
- Řídící jednotky připevněte tak, aby do nich nemohla vniknout vlhkost. Kabelová přípojka musí vždy ukazovat dolů.
- Na zvýšení přilnavosti lepených míst, odmastěte řídicí modul přívěsu.

Selhání funkce ukazatele směru jízdy, i na přívěsu, je signalizováno zvýšením frekvence blikání. Není zapotřebí žádné dodatečné kontroly blikání.

Při jízdě s přívěsem se vypne mlhové koncové světlo vozidla.

U přívěsů bez koncového světla do mlhy, musíte toto světlo dodatečně instalovat.

Adaptér zásuvky se smí používat pouze při jízdě s přívěsem. Po ukončení jízdy s přívěsem, adaptér zásuvky odstraňte.

Funkce přívěsu kontrolujte přímo s přívěsem nebo pomocí kontrolního přístroje se zatěžovacími odpory.

Technické změny vyhrazeny!

Instalace elektrické soupravy

1. Odpojte svorku negativního pólu akumulátoru.
2. Vyjměte rezervní kolo.
3. Případně odstraňte následující kryty a obložení:
 - V zavazadlovém prostoru
 - kryt dna zavazadlového prostoru
 - obložení zadní stěny zavazadlového prostoru
 - obložení pravého a levého koncového světla
 - obložení pravého a levého D sloupku
4. Nasuňte pryžovou průchodku na svazek fázových vodičů a délku kabelu upravte.
5. V zadní části provrtejte na vhodném místě podle rozměrového náčrtku (lupa na obr. 1) 18,5 mm velký otvor pro kabelovou průchodku.
Pozor při vrtání otvoru! Uvnitř vozidla se za zadní stěnou zavazadlového prostoru nachází akumulátor. V daném případě akumulátor před vrtáním vyjměte nebo jej chraňte jinak proti poškození.
6. Pryžovou průchodku vsadte do otvoru pro kabel (obr. 1/8).
7. Konec svazku fázových vodičů vedoucí k zásuvce protáhněte otvorem pro kabel (obr. 1/8) směrem ze zavazadlového prostoru ven, k plechovému držáku zásuvky (obr. 1/5).

Montáž zásuvky

8. Nasadte těsnění zásuvky, připojte svazek fázových vodičů podle *uspořádání* na krytu *zásuvky* (obr. 1/5), a přisuňte pryžové těsnění k zásuvce.
9. Pomocí přiložených šroubů a matic přišroubujte zásuvku pevně k plechovému držáku (obr. 1/5).
10. Svazek vodičů připevněte kabelovými svorkami.

Připojení koncových světel

11. Konec vedení označený vpravo vedte k pravému zadnímu světlu (obr. 1/11).
12. Konec vedení označený vlevo vedte k levému koncovému světlu (obr. 1/2).
13. Vedte modrobílý, šedobílý a zelený kabel k pravému D sloupku (obr. 1/12).
14. Modrý a šedý kabel vedte k levému D sloupku (obr. 1/1).

► Upozornění

K proměření signálů vozidla použijte vhodných měřících přístrojů!

15. Vyměřte jednotlivé vodiče svazku fázových vodičů ve vozidle a připojte je podle údajů v následující tabulce.

Funkce	Barva vodiče				Druh přípoje
	ve vozidle	obr.	v sadě vodičů	obr.	
Levé světlo	černoohnědý	4b	šedočervený	4a	spojit
Pravý blikáč (spínač)	modroohnědý	3f	červenozelený	3d	přestříhnout a spojit
Pravý blikáč (světlo)	modroohnědý	3f	šedozelený	3e	přestříhnout a spojit
Pravé koncové světlo do mlhy (spínač)	žlutočervený	3f	modrobílý	3d	přestříhnout a spojit
Pravé koncové světlo do mlhy (světlo)	žlutočervený	3f	šedobílý	3e	přestříhnout a spojit
Zpětný světlomet	běložlutý	4b	zelený	4a	spojit
Brzdové světlo	šedozelený	4b	černočervený	4a	spojit
Levé světlo	černočervený	4b	šedočerný	4a	spojit
Levý blikáč (spínač)	modroohnědožlutý	3c	žlutý	3b	přestříhnout a spojit
Levý blikáč (světlo)	modroohnědožlutý	3c	zelenobílý	3a	přestříhnout a spojit
Levé koncové světlo do mlhy (spínač)	žlutočerný	3c	modrý	3b	přestříhnout a spojit
Levé koncové světlo do mlhy (světlo)	žlutočerný	3c	šedý	3a	přestříhnout a spojit

16. Přimontujte a zajistěte přiložené konektory.

Připojení řídicího modulu přívěsu

17. Připevněte řídicí modul přívěsu (obr. 1/4) pomocí suchého zipu v dolní přihrádce prohlubně pro náhradní kolo.
18. 12-pólovou a 18-pólovou zástrčku nasadte na řídicí modul přívěsu.
19. Přiložené minirelé (obr. 1/3) vsadte do patky relé. Patku relé připevněte pomocí stahovacích spon na kabely ke svazku fázových vodičů.
20. Hnědá vedení s koncovým očkem připojte k uzemňovacímu bodu vozidla (obr. 1/10).
21. Prostřednictvím 3pólové zástrčky pro přípravu trvalého plusu (obr. 1/9), lze vozidlo dodatečně vybavit funkcemi "nabíjecí kabel" a "kostra pro nabíjecí kabel".
 Spojte trojpólový konektor s příslušným protějškem svazku fázových vodičů.

► Upozornění

Trvalý kladný pól na vývodu 9 zástrčky je integrován v sadě vodičů.

Připojení přívodu proudu

22. Ploché nástrčky červeného vodiče svazku fázových vodičů a přiloženého červeného jednodrátového vodiče zajistěte v předělu pojistkového pouzdra (obr. 1/7, obr. 2). Uzavřete sekundární uzávěr.
23. Přišroubujte červený jednodrátový vodič ke kladnému pólu akumulátoru (obr. 1/6).
24. Vsaďte pojistku do držáku pojistky.
25. Opakujte krok 22-24 u druhého pojistkového držáku.

► Upozornění

Dbejte na dostatečné tažné odlehčení a na bezvadné upevnění pouzdra pojistky.

Zvláštnosti u vozidel s pomůckou pro parkování (EPH)

Pomůcku pro parkování lze při provozu s přívěsem vypínačem na středové konzole deaktivovat.

Kontrola funkce

26. Ukostřete opět baterii vozidla.
27. Funkce přívěsu překontrolujte vhodným kontrolním přístrojem (se zatěžovacími odpory), nebo prostřednictvím přívěsu.
28. Všechna vedení připevněte kabelovými svorkami.
29. Všechny vymontované díly opět zamontujte.

S

Monteringsanvisning: Elsystem för släp

Viktiga anvisningar

Läs monteringsanvisningen före arbetets början.

Inbyggnadssatsen får endast monteras av behörig personal.



Försiktigt - Koppla loss batteriet!

Risk för skador i fordonselektroniken, elektroniskt sparade uppgifter kan gå förlorade. Läs av buffertminnet före arbetets början.

Använd ev. underhållsladdning.

Grada av blanka karosseriställen, t.ex. borrhål och behandla med rostskyddsmedel.

Kontrollera att inte föremål, t.ex. kablar ligger bakom klädseln innan borrhålen borras.

► Hänvisning

Observera följande punkter under monteringen:

- Kablar får inte klämmas eller skadas.
- Montera samtliga packningar enligt anvisning.
- Packningen för stickkontakten skall placeras på isoleringsslangen och inte på den separata laddaren.
- Dra kablarna på sådant sätt att de vare sig nöter eller knäcks mot karossdelar.
- Dra aldrig kablar i närheten av avgassystemet.
- Placera styrutrustningen så att fuktighet inte kan tränga in. Kabelanslutningen skall alltid ligga nedåt.
- Fetta in släpvagnskopplingens modul för att säkerställa bättre häftverkan.

Ein icke fungerande körriktningsvisare indikeras med snabb blinkande lampa, även för släpvagn. Ytterligare kontroll av körriktningsvisare är inte nödvändig.

Dragfordonets dimstrålkastare inaktiveras vid tillkopplad släpvagn.

Montera en dimstrålkastare på släpvagnen om sådan saknas.

En adapter för stickkontakten får endast användas när släpvagnen är tillkopplad. Demontera adaptern när släpvagnen kopplas loss.

Kontrollera släpvagnsfunktionen med tillkopplad släpvagn eller kontrollutrustning med belastningsmotstånd.

Tekniska ändringar förbehålles.

Montera elektrosats

1. Koppla loss batteriets minuspol.
2. Ta ur reservhjulet.
3. Ta ev. bort följande luckor och förklädnader.
 - I bagageutrymmet
 - Bagageutrymmets bottenlucka
 - Förklädnad för fordonets bakre del
 - Förklädnad för höger och vänster baklykta
 - Förklädnad för höger och vänster D-panel
4. Skjut på gummiskyddet över kabelknippet och anpassa längden.
5. Borra ett 18,5 mms hål för kabeldragningen på lämplig plats i fordonets bakre del, enligt måttskiss (förstoringsglas i fig. 1).
Borra försiktigt! I utrymmet innanför fordonets bakre del sitter batteriet. Ta ev. ur batteriet innan du borrar eller skydda det på annat sätt.
6. Placera gummiskyddet i kabelhålet (fig. 1/8).
7. Dra stickkontaktarna i kabelknippet genom kabelhålet (fig. 1/8), från bagageutrymmet, utåt till stickkontaktens hållarplåt (fig. 1/5).

Montera stickkontakt

8. Dra fast stickkontaktens packning och anslut kabelknippet enligt *Stickkontaktens beläggning* till stickkontaktshuset (fig. 1/5). Skjut in gummipackningen mot stickkontakten.
9. Skruva fast stickkontakten på hållarplåten med bifogade skruvar och muttrar (fig. 1/5).
10. Fäst upp kabelknippet med kabelklämmor.

Ansluta baklyktor

11. Dra markerad kabel till höger längs fordonets bakre plåt till höger baklykta (fig. 1/11).
12. Dra markerad kabel till vänster längs fordonets till vänster baklykta (fig. 1/2).
13. Dra blå/vit, grå/vit kabel till höger D-panel (fig. 1/12).
14. Dra blå och grå kabel till vänster D-panel (fig. 1/1).

► Hänvisning

Använd lämplig mätutrustning för att mäta signalerna på fordonssidan.

15. Mät de olika kablarna i kabelknippet på fordonssidan och anslut enligt nedanstående tabell.

Funktion	Kabelfärg				Anslutningstyp
	i fordon	Fig.	i kabelknippe	Fig.	
Höger strålkastare	svart/brun	4b	grå/röd	4a	anslut
Höger körriktningvisare (kontakt)	blå/brun	3f	röd/grön	3d	sära och anslut
Höger körriktningvisare (lykta)	blå/brun	3f	grå/gul	3e	sära och anslut
Höger dimstrålkastare (kontakt)	gul/röd	3f	blå/vit	3d	sära och anslut
Höger dimstrålkastare (lykta)	gul/röd	3f	grå/vit	3e	sära och anslut
Backljus	vit/gul	4b	grön	4a	anslut
Bromsljus	grå/grön	4b	svart/röd	4a	anslut
Vänster strålkastare	svart/röd	4b	grå/svart	4a	anslut
Vänster körriktningvisare (kontakt)	blå/brun/gul	3c	gul	3b	sära och anslut
Vänster körriktningvisare (lykta)	blå/brun/gul	3c	grön/vit	3a	sära och anslut
Vänster dimstrålkastare (kontakt)	gul/svart	3c	blå	3b	sära och anslut
Vänster dimstrålkastare (lykta)	gul/svart	3c	grå	3a	sära och anslut

16. Anslut medlevererade stickanslutningar och haka i.

Ansluta släpvagnens styrmodul

17. Fäst styrmodulen (fig. 1/4) med tejp i reservhjulsförvaringens undre fack.
18. Anslut den 12-poliga och den 18-poliga kontakten till släpvagnens styrmodul.
19. Anslut bifogade minireläer (fig. 1/3) till reläplinten. Fäst reläplinten med kabelklämmor på kabelknippet.
20. Anslut de bruna kablarna med öglor till jord på fordonssidan (fig. 1/10).
21. Funktionerna Laddningskabel och Jord för laddningskabel kan anslutas i efterhand via den förberedda 3-poliga kontakten för permanentplus (fig. 1/9).
Anslut den 3-poliga stickanslutningen till därför avsedd kontakt i kabelknippet.

► Hänvisning

Permanentplus på stickkontaktens PIN 9 är integrerad i kabelknippet.

Ansluta spänningsförsörjning

22. Haka i hylsor för de röda ledningarna i kabelknippet och de separat bifogade röda kablarna i säkringshållaren (fig. 1/7 resp. fig. 2). Stäng det sekundära snäpplåset.
23. Skruva fast den separata röda kabeln på batteriets pluspol (fig. 1/6).
24. Sätt in en säkring i säkringshållaren.
25. Upprepa steg 22-24 med den andra säkringshållaren.

► Hänvisning

Kontrollera att säkringshållaren har tillräckligt dragavlastning och sitter stadigt.

Att beakta vid fordon med parkeringshjälp

Parkeringshjälpen kan inaktiveras via en kontakt i mittkonsolen när släpvagnen är tillkopplad.

Kontrollera funktion

26. Anslut batterijorden igen.
27. Kontrollera släpvagnsfunktionen med tillkopplad släpvagn eller kontrollutrustning med belastningsmotstånd.
28. Fäst upp samtliga kablar med kabelklämmor.
29. Montera demonterade delar.