



Einbauanweisung

Elektrischer Zubehörsatz

Westfalia - Bestell - Nr. : 304 015 300 107 (46 216 148)
304 015 300 113 (46 216 149)

Verwendungsbereich : Citroen, Fiat, Renault, div.
Fahrzeuge ohne Check-Control-Systeme

Allgemeine Hinweise :

- Vor Arbeitsbeginn bitte die Einbauanweisung durchlesen.
- Installation des E-Satzes nur durch Fachpersonal.
- Die Anhängerkontrolleuchte muß im Sichtfeld des Fahrers eingebaut werden. Die Kontrolleuchte blinkt nur bei Anhängerbetrieb. Einmaliges Blinken ohne Anhänger ist zulässig.
- Die Installation des Elektrosatzes darf nur bei abgeklemmter Batterie durchgeführt werden.
- Dieser Elektro-Satz ist mit einer mechanischen Nebelschlußleuchtenabschaltung des Zugfahrzeugs versehen. Aus diesem Grund muß am Anhänger eine NSL vorhanden sein.

Montage des Blinkgebers und der Anhänger-Kontrolleuchte:

- Verkleidungen der Zentralelektrik entfernen und den Blinkgeber freilegen. Sofern die Blinkgeberbelegung im Fahrzeug identisch mit dem beiliegendem Relais ist, müssen die Relais nur ausgetauscht werden (evt. ist die Leitung für die C2-Kontrolleuchte schon vorverkabelt und die Leuchte im Armaturenfeld serienmäßig eingesetzt). Falls nicht, die rote Ader der zweiadrigen Leitung (braun/rot) von hinten in den C2-Kontakt des Relaishalters einstecken. Braun ist auf Masse zu legen. Die elektrischen Anschlüsse an der Kontrolleuchte herstellen (s. Bild 1). Sollte die Blinkgeberbelegung im Fahrzeug zum beiliegendem Relais differieren, so sind die Funktionen mit der beiliegenden Zusatzleitung vom Blinkgebersockel zum beiliegendem Relais zu übertragen. Die Leitungen braun/grün sind mit der Kontrolleuchte zu verbinden.

Montage der Steckdose:

- Kofferraumrückwand bzw. Kofferraumboden an geeigneter Stelle bohren, entgraten und lackieren. Gummitülle einsetzen.
- Die Leitungen bis zum Steckdosenthaler verlegen, durch die Steckdosendichtung führen und die Steckdose nach Plan anklebmen (siehe Montageplan).

Minusklemme an die Batterie anschließen und die Anlage auf Funktion prüfen.
Ausgebaute Teile wieder einbauen.
Änderungen vorbehalten!

Montage des Blinkgebers und der Anhänger-Kontrolleuchte

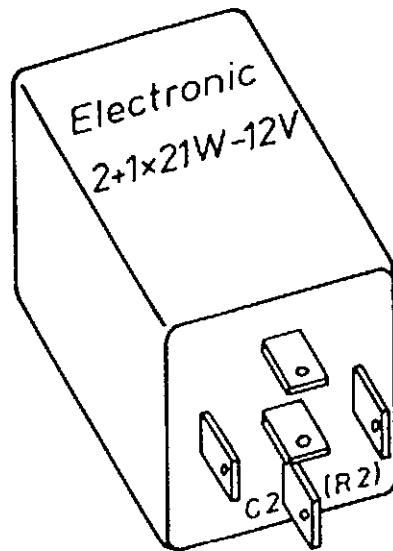

Mehrfach - Steckgehäuse
bzw. Leiterplatte
(Prinzipskizze)



Bild 1



Zusatzleitung

Blinkgeber	Farbe	Fahrzeuge
49a	schwarz	Socket (c)
49	rot	Socket (+)
C	gelb	Socket (R)
31	braun	Socket (-)
--	braun	Kontrolleuchte
C2	grün	Kontrolleuchte

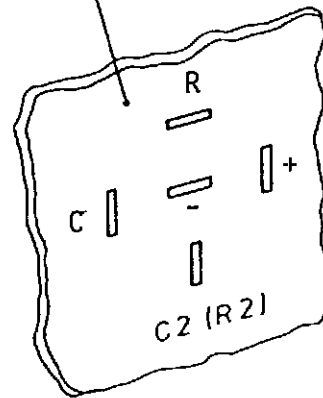
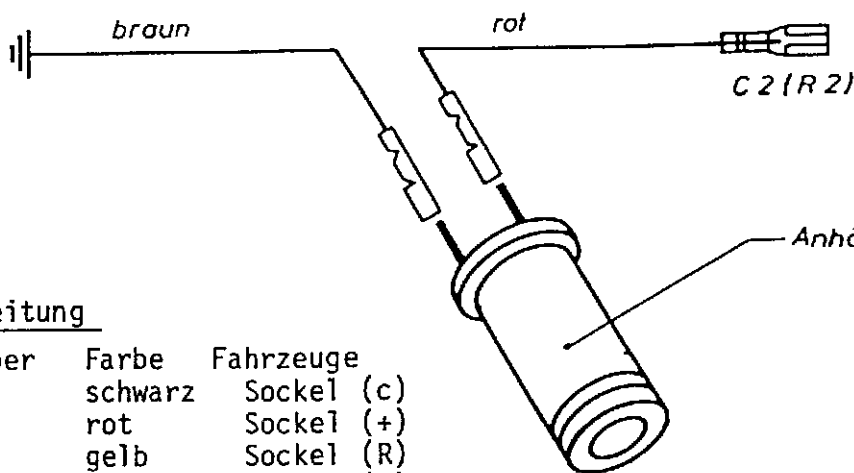
Montage der 7-poligen Steckdose

Leitungen isoliert in Leitungsverbinder einlegen, Metallplättchen mit Zange eindrücken und mit Kappe verschließen.

